

LASTAR®

사용설명서 INSTRUCTION MANUAL

DY-3A, 3M
열전사 프레스
HEAT TRANSFER PRESS



DONG YANG GARMENT MACHINERY CO., LTD.

DY-3A

각부 명칭

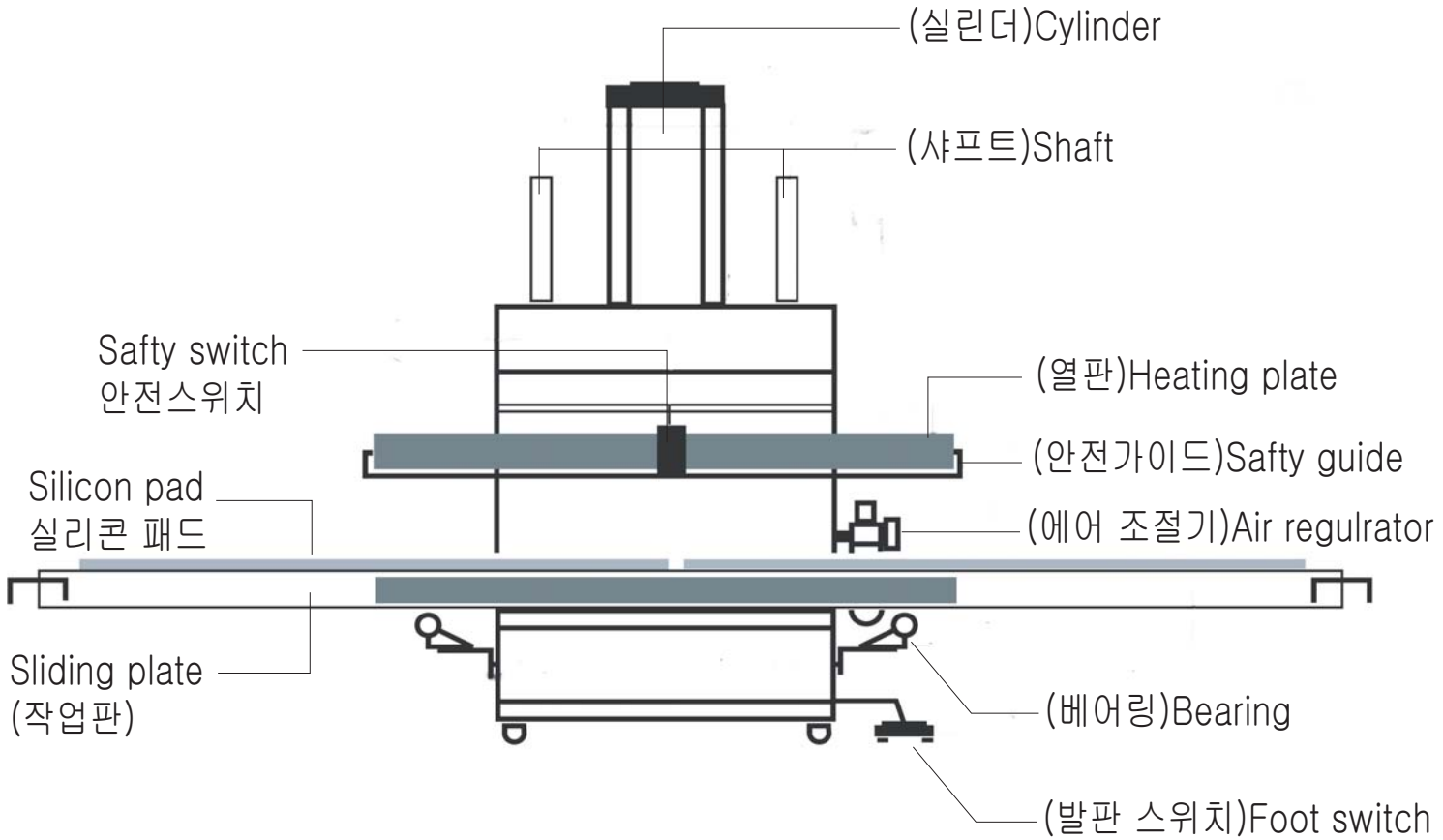

동작요령

- 전원 스위치를 켜면 전원램프에 불이 들어옵니다
- 작업물에 적당한 온도를 온도조절기에 세팅하세요
- 작업물에 알맞는 프레싱 타임으로 타이머를 조정하세요
- 압력을 2-4.5MPA 로 조정하세요(5 MPA을 초과되지 않게 하며, 초과 시 부품이 파손될 수 있으니 주의바랍니다)
- 작업물을 작업판에 놓고 스타트 스위치나 발판 스위치를 누르면, 프레싱이 될 때까지 히터판이 위에서 아래로 내려갑니다
- 후면의 에어밸브를 조정하여 실린더의 이동속도를 조정하세요
- 프레싱 시간이 완료되면, 히터판이 다시 올라갑니다
- 완벽한 품질을 위하여 작업물에 따라 적당한 프레싱시간, 온도 및 압력을 설정하여 작업하세요.

※ 장시간(1시간이상) 미사용후 다시 작업을 할때는 초기에 히터판의 온도가 약 5도 정도 떨어질수 있으니 워밍업 작업을 1~2회 진행 후 본작업을 진행하십시오

■ 온도조절기 온도 설정방법



① Run 상태에서 설정치를 변경할 경우에는 << 키를 누릅니다. SV표시부에 10⁰자리가 깜박입니다.



③ 변경하고자 하는 자리가 깜박이는 상태에서 ↑, ↓키를 조작하여 숫자를 설정합니다.



② 자리수 이동키 << 키를 누르면 차례로 깜박이는 자리가 이동합니다.

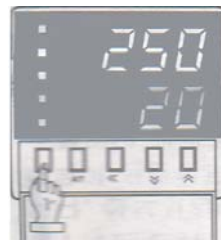

④ 설정이 종료되면 MD키를 누릅니다. 깜박임이 중지하며 설정치 변경이 종료되고 Run상태로 복귀합니다

SPECIFICATION

모델(MODEL)	DY-3A
작업면적(WORKING SPACE)	460 X 620mm
볼트 (VOLTAGE)	1P / 220V 50/60Hz
소비전력(POWER)	2.3Kw
온도 (TEMPERATURE)	0-200'C
타이머 (TIMER)	1-60S
크기 (MEASUREMENT)	720 X 630 X 1000mm
중량 (WEIGHT)	120Kg

- 1) Switch on the power source, Then indication lamp will light.
- 2) Adjust to suitable temperature. When the thermostat reach the assigned temperature, then the lamp will be off.
- 3) Set the timer.
- 4) Pressure will be set at 2~4.5 MPA.(Not more than 5 MPA. Otherwise the parts will be damaged)
- 5) Place the fabric to working surface, then press the mould swith.
Moving from top to bottom until its be pressed.
- 6) When the press timing finished. and then the mould will back to normal position.
- 7) Air control the mould speed.
SPEED: Adjust the air valve(At the abck side of the machine)
- 8) Set correct ironing time, temperature and pressure, and then the material will be combine at a perfect state.
- 9) TEMPERATURE: If you switch on the machine for 15mins, and if it would be no any action, and then please check the circuit.

TEMP CONTOLLER SETTING



① PRESS << BUTTON, IF YOU WANT MODIFY THE PARAMETER.
BLINK 10⁰ DIGITS ON THE DISPLAY.



③ YOU WANT TO CHAGE THE FLASHING DIGITS, PRESS ↑, ↓ BUTTON



② PRESS << BUTTON, TO MOVING DIGITS.



④ AT THE END OF THE MD, PRESS SET. STOPS BLINKING AND THE END OF PARAMETER CHAGES AND REVERTS TO RUN.

DY-3M

각부 명칭

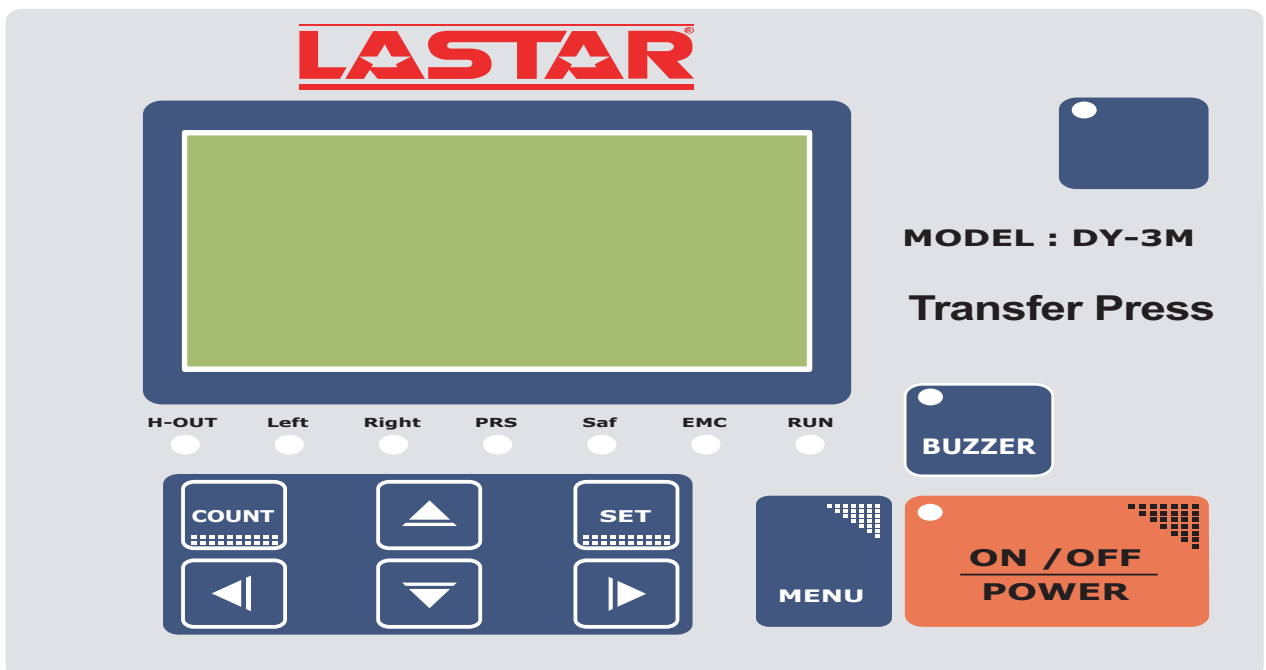
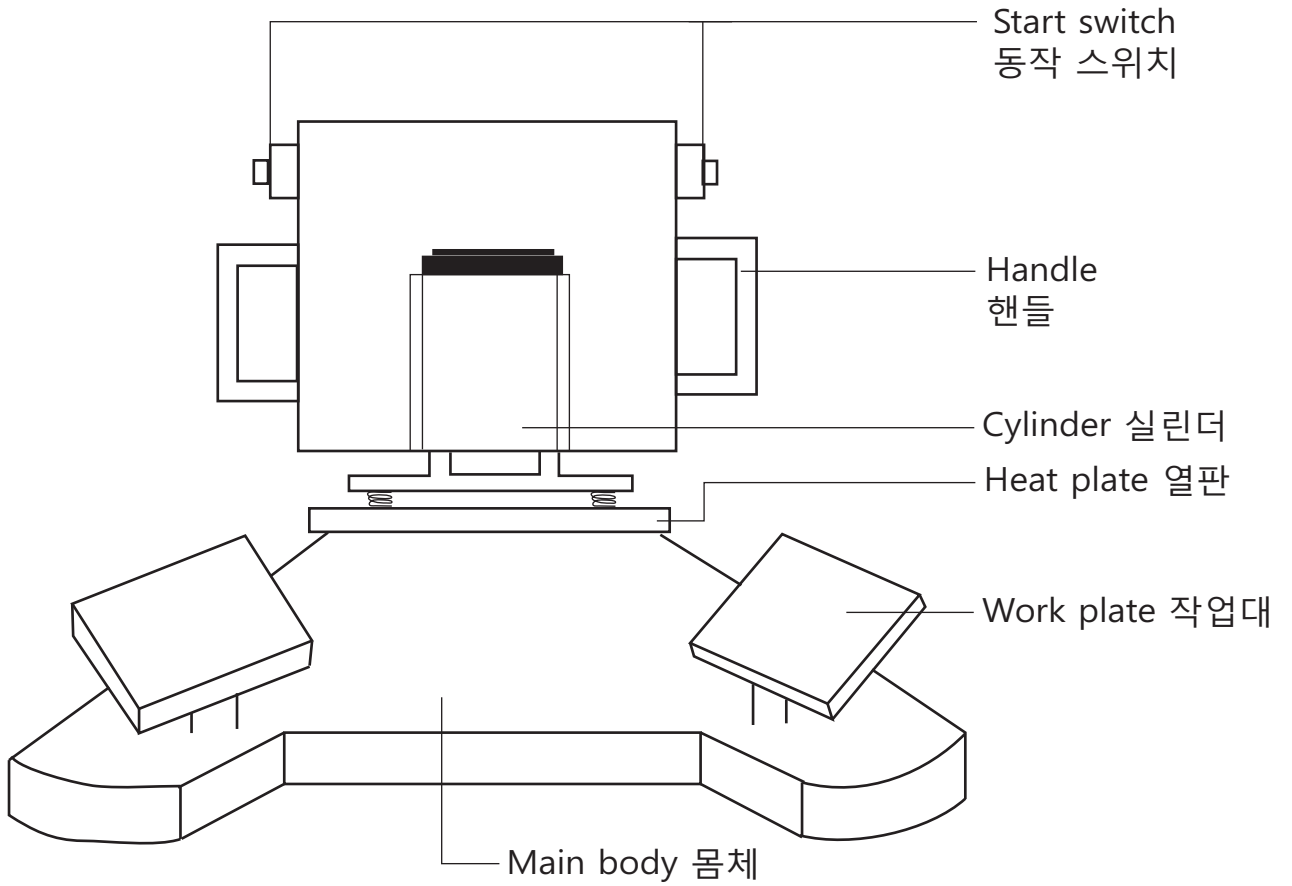

DY-3M

동작 요령

- 전원 ON / OFF 버튼을 누르십시오
 - 온도 설정을 합니다.
 - 1) MENU 버튼을 누르세요
 - 2) 화면에 SV(설정 온도)가 보인다. SET버튼을 누르면 점멸 상태가 됩니다
 - 3) ▲▼◀▶ 버튼을 이용하여 작업물에 알맞는 온도를 맞추세요.(예170도)
 - 4) 온도를 조정한후 SET버튼을 누르세요
 - 5) MENU 버튼을 한번더 누르면 설정이 완료됩니다.
 - 프레스 타임 설정(히터판이 내려와 작업물을 누르는시간)
 - 1) MENU 버튼을 누르세요
 - 2) 화면에 PRE(프레스 타임)가 보인다. ▼버튼을 한번눌러서 PRE 행으로 이동합니다
 - 3) SET버튼을 누르면 점멸 상태가 됩니다
 - 4) ▲▼◀▶ 버튼을 이용하여 작업물에 알맞는 시간을 맞추세요.(예10초)
 - 5) 시간을 지정한 후 SET버튼을 누르세요
 - 5) MENU 버튼을 한번더 누르면 설정이 완료됩니다.
 - START SWITCH 또는 발판스위치를 눌러 작업을 시작합니다
- ※ 장시간(1시간이상) 미사용후 다시 작업을 할때는 초기에 히터판의 온도가 약 5도 정도 떨어질수 있으니 워밍업 작업을 1~2회 진행 후 본작업을 진행하십시오

SPECIFICATION

모델(MODEL)	DY-3M
작업면적(WORKING SPACE)	200 X 200mm
볼트 (VOLTAGE)	1P / 220V 50/60Hz
소비전력(POWER)	1.3Kw
온도 (TEMPERATURE)	0-200'C
타이머 (TIMER)	1-60S
크기 (MEASUREMENT)	750 X 600 X 800mm
중량 (WEIGHT)	100Kg

OPERATION

- Press the Power ON / OFF button.
 - Temperature setting.
 - 1) Press the MENU button.
 - 2) on the screen SV (set temperature) is shown. If you press the SET button then blinking
 - 3) Using ▲ ▼ ◀ ▶ button and the exact temperature of the workpiece (ex 170°C)
 - 4) After adjusting the temperature, press the SET button.
 - 5) MENU button is pressed once again to complete setting.
 - Press Time Set (pressing time)
 - 1) Press the MENU button.
 - 2) on the screen PRE (press time) is shown. Using the ▼ button once to move from row to PRE
 - 3) If press the SET button Then blinking
 - 4) Using the ▲ ▼ ◀ ▶ button, Make sure to adjust the exact time for the workpiece (ex 10 seconds)
 - 5) the time specified, press the SET button.
 - 5) MENU button is pressed once again to complete setting.
 - START SWITCH or press the foot switch to start working
- ※ When not used long time (more than 1 hour), initial temperature of the heater plate is fall off about 5 degrees, so after warm up work(1-2 times) start processing.

배선도

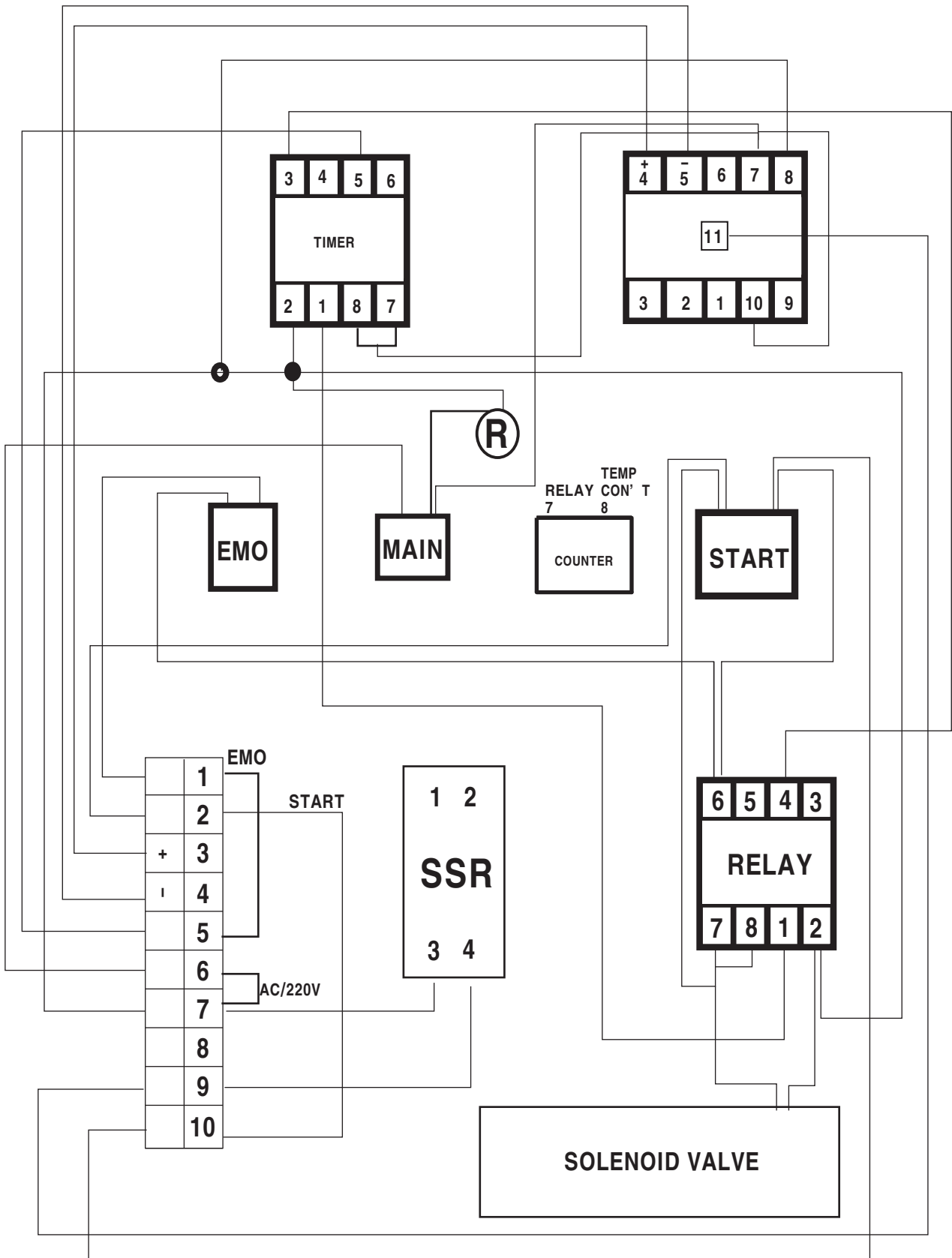

DY-3M

배선도

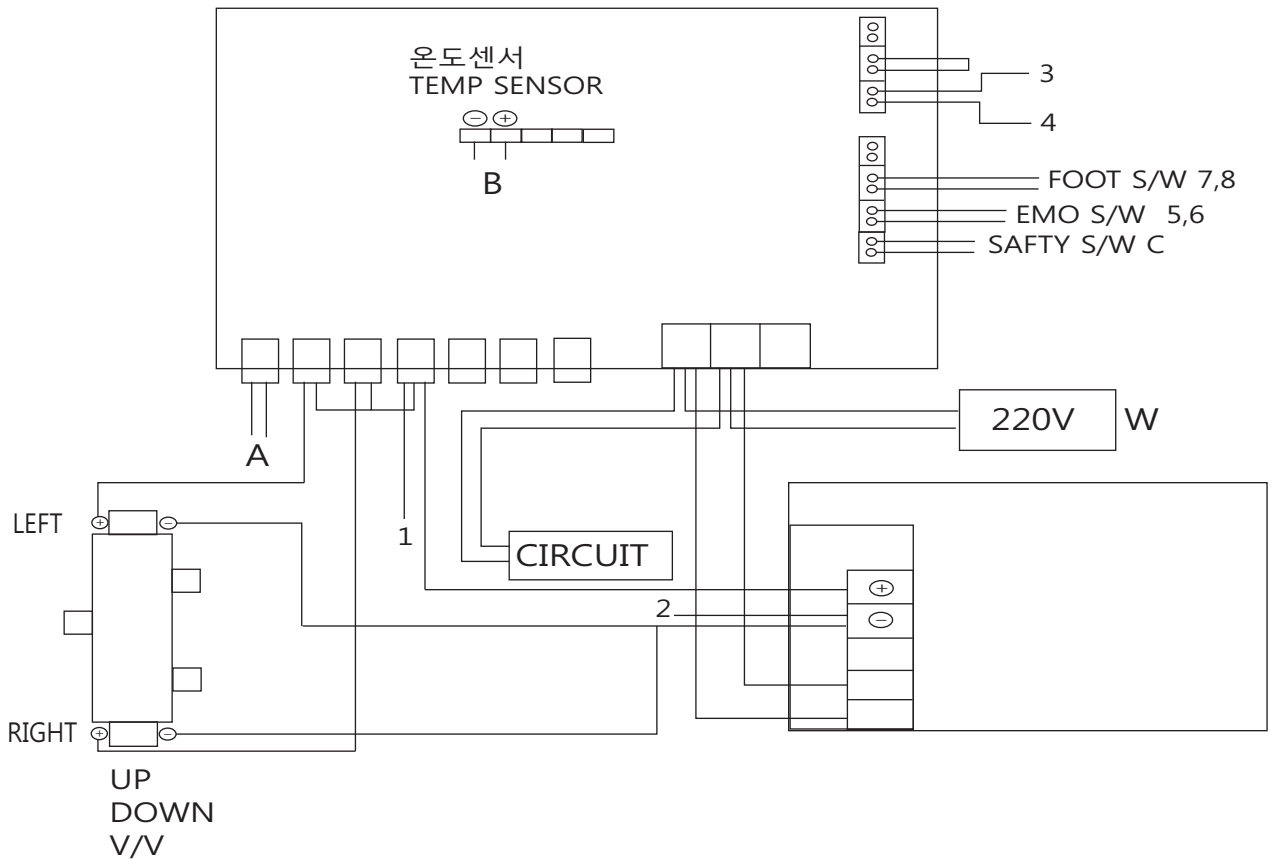
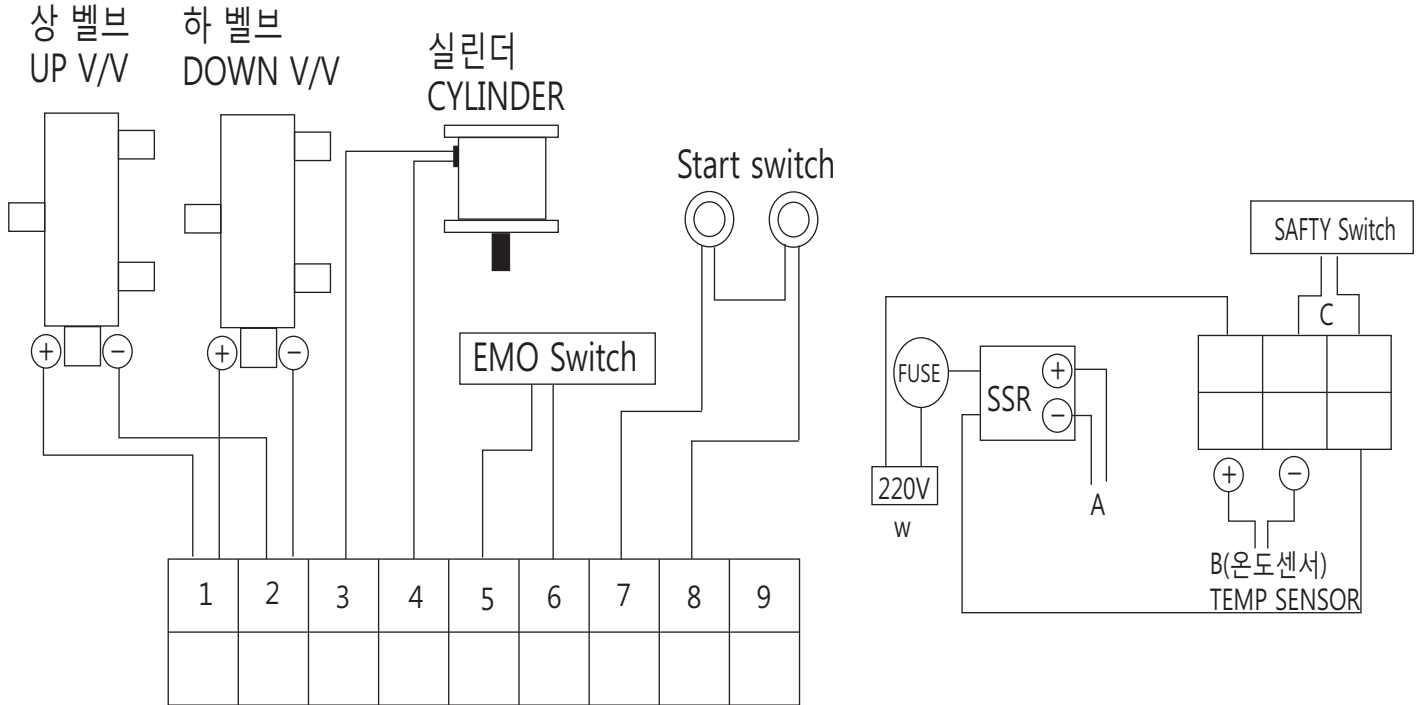

LASTAR[®]

(주)동양봉제기계

Dong Yang Garment Machinery Co.,Ltd.

경기도 포천시 내촌면 금강로 2927
36-3, Sohak-Ri, Naechon-Myeon,
Pocheon-Si, Kyunggi-do, Korea

TEL. 031-531-3579

FAX. 031-531-2779

Http://www.lastar.co.kr

E-mail : lastar@lastar.co.kr

중국연지법인 CHINA BRANCH

TEL.(0532)8115-9010~3

FAX.(0532)8115-9014